



Impression des imprimés et conditionnements CD & DVD

Les spécifications suivantes contiennent les informations nécessaires à la création des films et fichiers numériques pour l'impression des emballages CD ou DVD.

Pour toute information complémentaire, merci de contacter notre service commercial.

Pour les différentes options de conditionnement CD & DVD, merci de vous référer aux spécifications techniques Duplitechologies appropriées.

METHODES D'IMPRESSION ET RECOMMANDATIONS

La technique utilisée pour les imprimés CD et DVD est l'offset en quadrichromie.

Il est néanmoins possible d'imprimer des tons directs PMS (Pantone Matching System) ainsi que des vernis spécifiques (UV, pelliculage...), finitions mat ou brillant.

Duplitechologies traite aussi bien les films prêts à l'impression que les fichiers numériques. Nous vous conseillons néanmoins les fichiers numériques qui facilitent les éventuelles modifications. En cas de modification, un bon à tirer ou un fichier au format PDF est envoyé pour validation. Dans tous les cas, nous vous recommandons de nous fournir une épreuve couleur afin de vous garantir un produit correspondant à vos souhaits.

I. FILMS

Les films doivent être exempts de rayures et traités avec le plus grand soin. Afin d'éviter tous risques de détérioration, merci d'envoyer vos films dans un emballage rigide.

- **Configuration**

Film positif
Lecture directe, émulsion vers le bas
Densité minimum : 3.0

- **Nombre de films**

Envoyer un film pour chaque couleur à imprimer.

- **Identification des films**

Chaque film doit être clairement identifié avec:

- Référence catalogue ou titre du disque
- Repérages (hirondelles) dans chaque axe (haut, bas, droite, gauche), les traits de coupe et de pliage placés en dehors des 3mm de bord perdu
- Indication sur chaque film de la couleur primaire CMJN (Cyan, Magenta, Jaune & Noir) ou du numéro de référence PMS (Pantone® Matching System)

- **Pagination**

Les films pour la création des livrets doivent être montés, prêts à l'impression afin qu'une fois découpées pliées et façonnées, les pages soient dans le bon ordre. Pour cela, les pages de vos films doivent être montées sur une double page associant une page paire et une page impaire.

Nb : Il est recommandé d'incorporer le numéro de page dans le graphisme de chaque page. A défaut, merci de spécifier le numéro de page en dehors des 3mm de bord perdu ou de nous fournir une maquette.

Exemples livret standard:

4 Pages



8 Pages



II. FICHIERS NUMERIQUES

- **Identification des supports**

Chaque support doit être clairement identifié avec :

- Référence catalogue ou titre du disque
- Nom et coordonnées du contact technique
- Liste détaillée des noms de répertoires et fichiers contenus dans le support (un support par référence catalogue)

- **Pagination**

Les fichiers pour la création des livrets ne doivent pas être créés en doubles pages. Créer des fichiers comportant des pages se suivant sans discontinuité par ordre de folios croissants. Chaque page doit être facilement identifiable par son adresse sur le plan de montage.

Nb : Il est recommandé d'incorporer le numéro de page dans le graphisme de chaque page. A défaut, merci de spécifier le numéro de page en dehors des 3mm de bord perdu ou de nous fournir une maquette.

Exemple livret standard:

4 pages

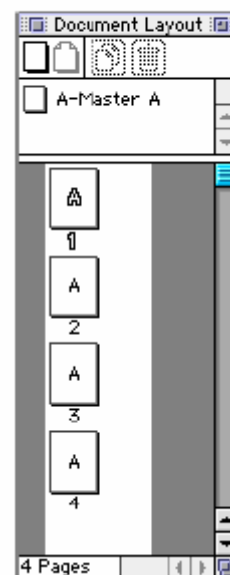

- **Supports exploitables**

CD-R

Lomega ZIP maximum 250Mo

Selon la taille de vos fichiers il est recommandé d'utiliser des supports numériques. Vous pouvez néanmoins transmettre directement vos fichiers (merci de nous contacter, avant tout envoi) :

- Email : pao@duplitechologies.fr
- FTP : <ftp.duplitechologies.fr> (nous contacter pour obtenir login et mot de passe)

Nb : Afin d'éviter des problèmes de transmissions via Internet, ne pas dépasser 10 Mo par envoi, messages et fichiers joints compris. Si nécessaire, envoyer les différents fichiers séparément. De manière générale, compresser les fichiers en utilisant Stuffit (mac) ou winzip (PC).

- **Logiciels exploitables**

Quark XPress

Adobe Illustrator

Adobe Photoshop

Adobe Acrobat

- **Recommandations pour la création de vos fichiers**

Créer vos fichiers sur MAC ou PC.

Créer les images dans Adobe Photoshop (haute définition seulement).

Créer les textes curvilignes et les logos dans Adobe Illustrator.

Importer chacun de ces éléments directement dans Quark XPress (éviter de modifier les données qui ont déjà été importées).

Ajouter les textes dans Quark Xpress.

Pour l'impression quadrichromie utiliser les couleurs primaires CMYK et ne surtout pas utiliser RVB (Rouge, Vert, Bleu).

Ne pas utiliser les polices True Type, utiliser les polices Adobe.

Ne pas utiliser les styles gras ou italiques des menus, mais la police dans la graisse souhaitée.

Les images doivent être au format TIFF ou EPS, ne pas compresser les fichiers.

Certains éléments qui ne peuvent être fournis en numériques (publicités, logos...) peuvent être scannés et intégrés aux fichiers.

- **Recommandations pour l'envoi de vos fichiers**

Prévoir une seule référence catalogue par support. Pour chaque référence catalogue, créer un répertoire «Imprimés & Conditionnement» et un répertoire «Etiquette» divisés chacun en 3 sous répertoires :

- 📁 Référence catalogue Répertoire « Imprimés & Conditionnement »
 - 📁 Fichiers de mise en page (sous Quark Xpress), un fichier par imprimé
 - 📁 Fichiers imports originaux (Illustrator et Photoshop)
 - 📁 Polices originales utilisées (polices écrans et Postscript y compris celles utilisées dans les fichiers imports)
- 📁 Référence catalogue Répertoire « Etiquette »
 - 📁 Fichier de mise en page (sous Quark Xpress)
 - 📁 Fichiers imports originaux (Illustrator et Photoshop)
 - 📁 Polices originales utilisées (polices écrans et Postscript y compris celles utilisées dans les fichiers imports)

Nb : Fournir impérativement l'ensemble des fichiers et polices cités ci-dessus.

III. SPECIFICATIONS GENERALES

- **Epreuve couleur**

Une épreuve couleur est TOUJOURS recommandée afin de vous garantir un produit correspondant à vos souhaits.

- **Pour les films :** Cromalin, Matchprint, Agfaproof
- **Pour les supports numériques :** Cromalin digital ou équivalent

L'épreuve couleur appropriée doit être fournie avec tous les supports fournis à Duplitechologies afin de vous garantir la meilleure impression.

- **Référence couleur**

Merci de vous assurer que chaque film est libellé avec la couleur primaire ou la référence Pantone®. Convertir en CMYK toutes les couleurs Pantone. Préciser clairement si une couleur doit être imprimée en teinte pure.

- **Formats**

Pour les différents formats des imprimés, merci de vous référer aux spécifications techniques Duplitechologies appropriées ou contacter notre Service Commercial.

Le format du document doit impérativement correspondre au produit fini :

- Prévoir un bord perdu de 3mm
- La marge de sécurité pour l'impression d'un texte doit être de 5mm
- Les traits de coupe et de pliage doivent être placés en dehors des 3 mm de bord perdu

- **Angles des trames**

C'est l'angle auquel les points d'une image tramée ont été définis ou dessinés. Ces angles sont nécessaires pour éviter l'apparition de motifs non désirés.

Les angles de trames standard en quadri sont :

- Jaune : 0°, Cyan : 15°, Magenta : 45° et Noir : 75°

- **Linéature**

Linéature de la trame : 150 lignes/pouce (lpp)

- **Epaisseur de trait :**

Minimum : 0.3 mm

- **Taille et Police de caractères :**

Corps minimum : 8 points

Police : Aucune restriction



Conditionnement et habillage automatique CD & DVD

Jewel Box

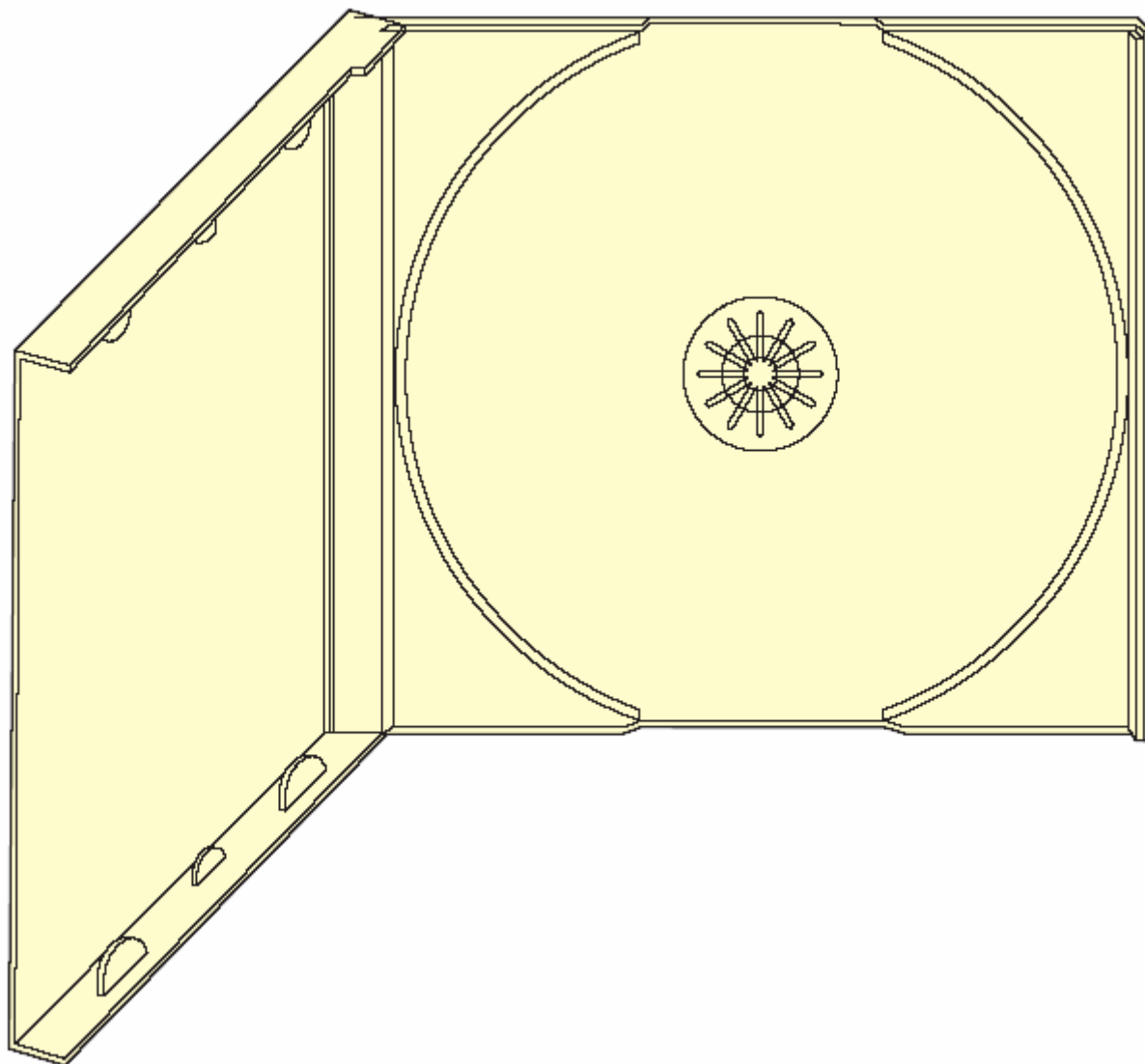

Le Jewel Box est le boîtier standard pour les produits contenant 1 disque.

- **Format :** 142 x 124,6 x 10mm
- **Couleur :** Transparent
- **Matière :** Polystyrène
- **Couleur plateau :** Transparent, gris ou noir
- **Produits imprimés :** 1 livret, 1 jaquette
- **Imprimés supplémentaires :** 2ème livret
1 encart sur le disque

Nb : L'épaisseur maximum des imprimés placés sous les pattes de fixation est de 1,8 mm si mesurée au pliage et de 2,3 mm si mesurée sur l'agrafe.

Brilliant Box

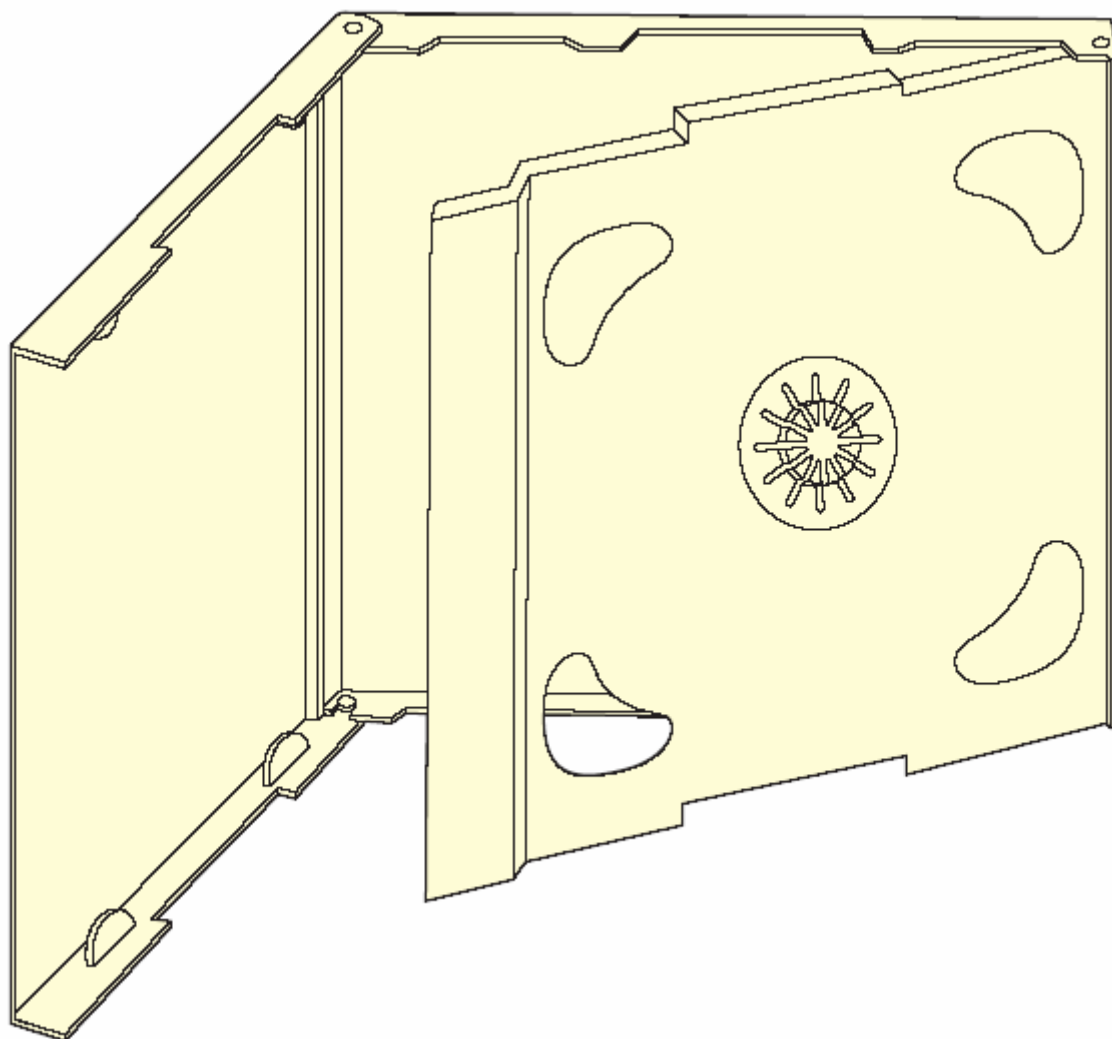

Le Brilliant Box se présente comme le boîtier Jewel Box, mais il peut contenir 2 disques grâce à un plateau spécifique avec un disque de chaque côté.

- **Format :** 142 x 124,6 x 10mm
- **Couleur :** Transparent
- **Matière:** Polystyrène
- **Couleur plateau :** Transparent avec ou sans logo 2CD
- **Produits imprimés :** 1 livret, 1 jaquette
- **Imprimés supplémentaires :** 2ème livret
1 encart sur le disque

Nb : L'épaisseur maximum des imprimés placés sous les pattes de fixation est de 1,8 mm si mesurée au pliage et de 2,3 mm si mesurée sur l'agrafe.

Multipack

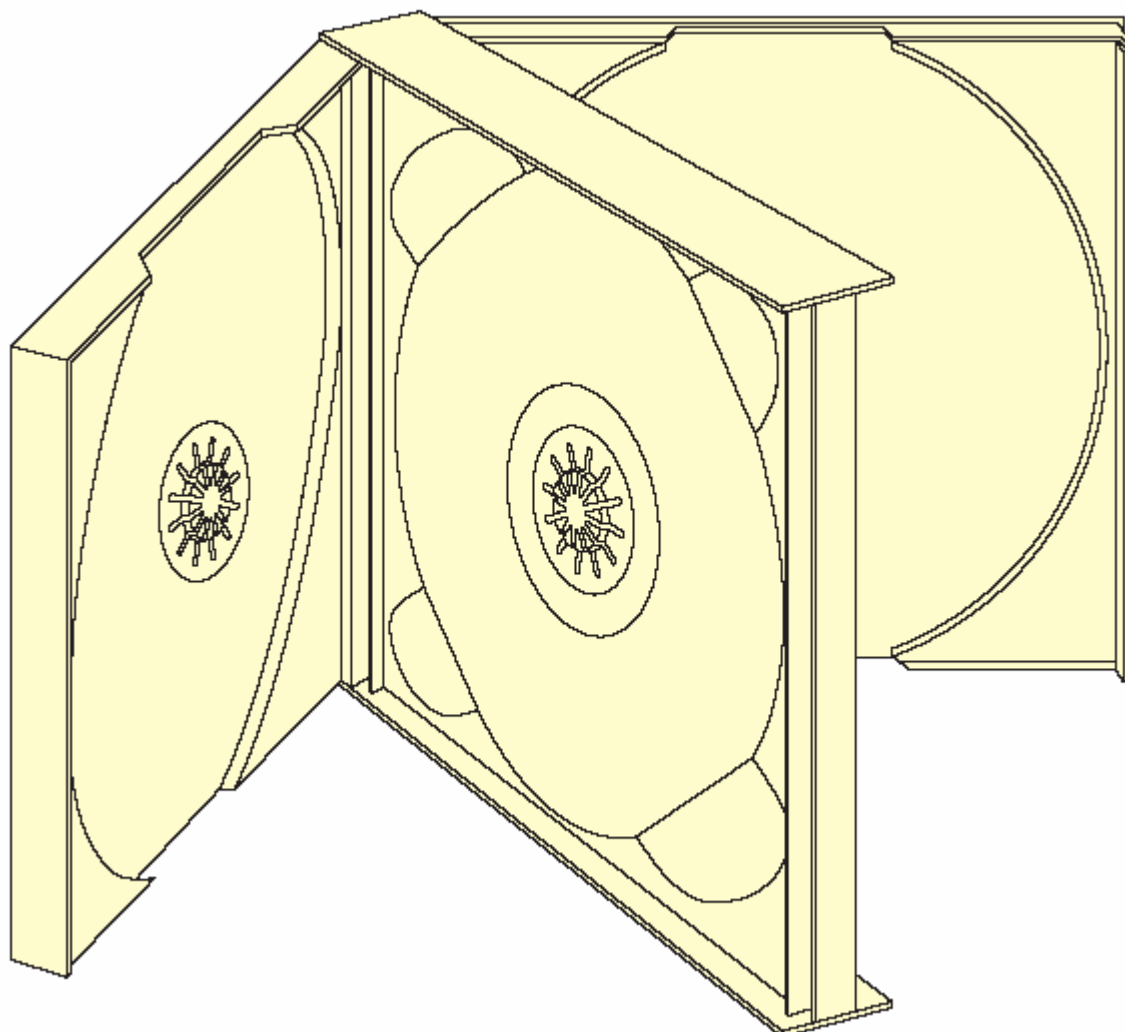

Le boîtier Multipack peut contenir 2, 3 ou 4 disques.

- **Format :** 142 x 124,6 x 24mm
- **Couleur :** Transparent
- **Matière :** Polystyrène
- **Couleur plateau :** Transparent, gris ou noir
- **Produits imprimés :** 2 jaquettes
- **Imprimés supplémentaires :** 1 livret

Nb : L'épaisseur maximum du livret est de 3,7 mm si mesurée au pliage et de 4,2 mm si mesurée sur l'agrafe.

Boîtier 7 mm

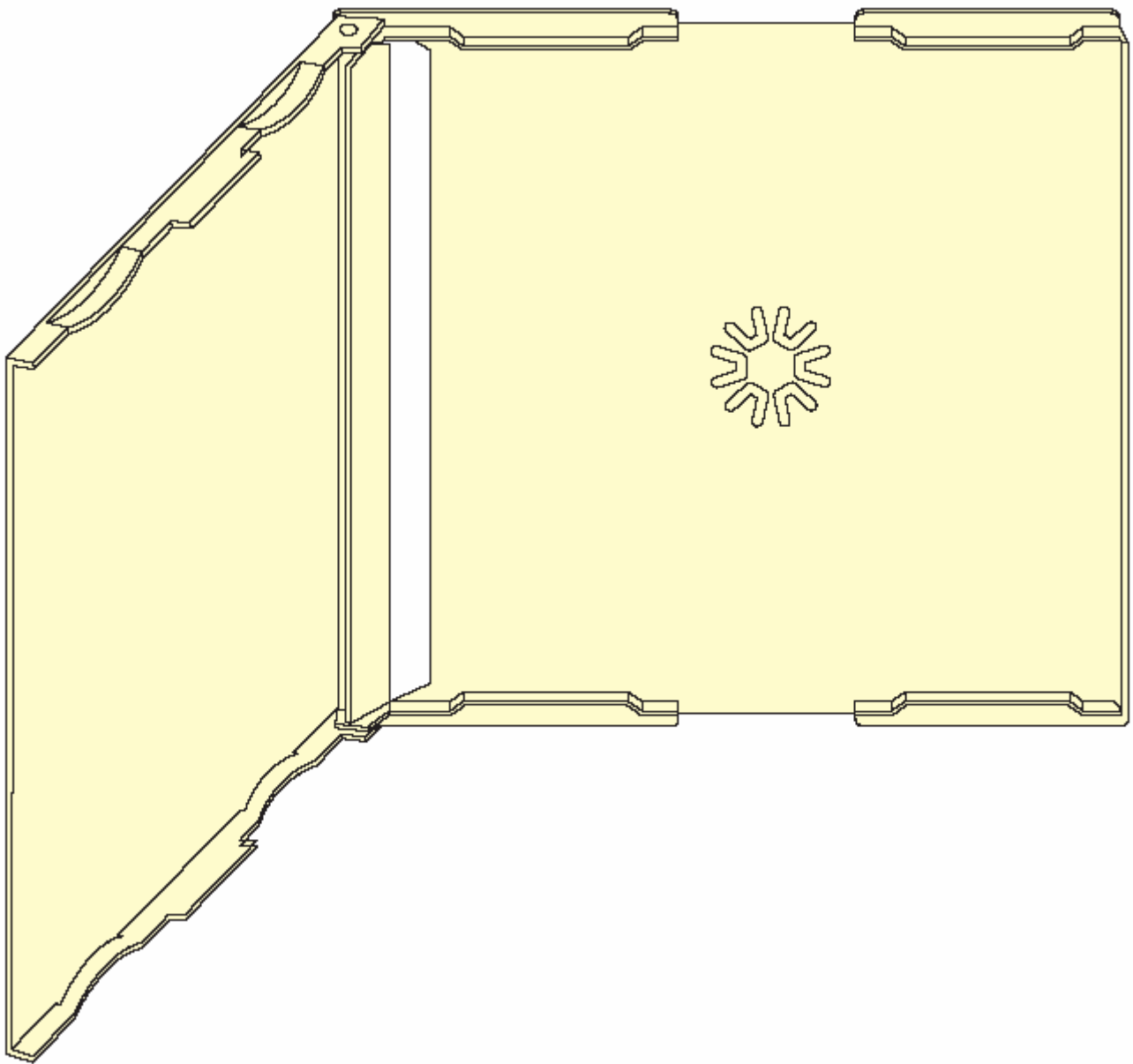

Le Boîtier 7mm est un boîtier avec un plateau incorporé pouvant contenir 1 CD.

- **Format :** 142 x 124,6 x 7mm
- **Couleur :** Transparent
- **Matière :** Polystyrène
- **Produits imprimés :** 1 jaquette
- **Imprimés supplémentaires :** 1 encart

Pochette carton

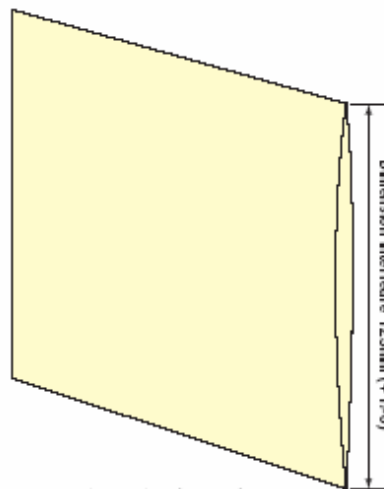
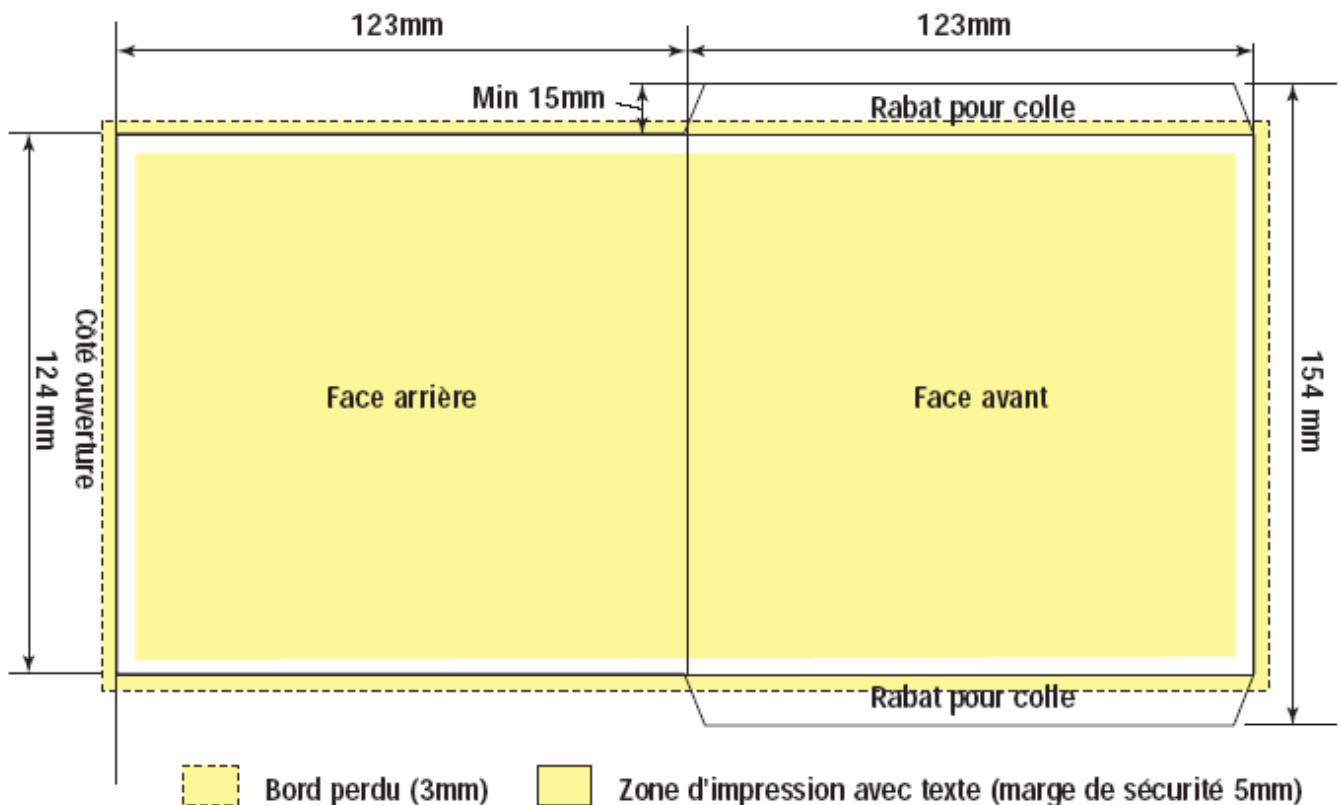

La Pochette carton est une pochette imprimée pouvant contenir 1 disque.

- **Format à plat :** 246mm x 124mm
- **Format plié :** 123mm (+1/-0mm) x 124 mm (+1/-0mm)
- **Dimension intérieure :** 123mm (+1/-0mm)
- **Papier :** Exempt de bois, blanc d'impression artistique, couché une face. Finition verni
- **Grammage :** Intérieur blanc 180 à 200 g/m²
Intérieur gris 220 g/m²
- **Adhésif :** Hot melt blanc, l'adhésif doit être compatible avec le disque. L'intérieur de la pochette doit être exempt de colle.
- **Imprimés supplémentaires :** Aucun

Pochette carton avec insertion automatique

(Livret 115mm x 115mm, Encart)

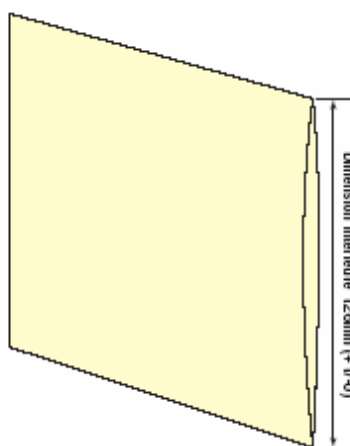
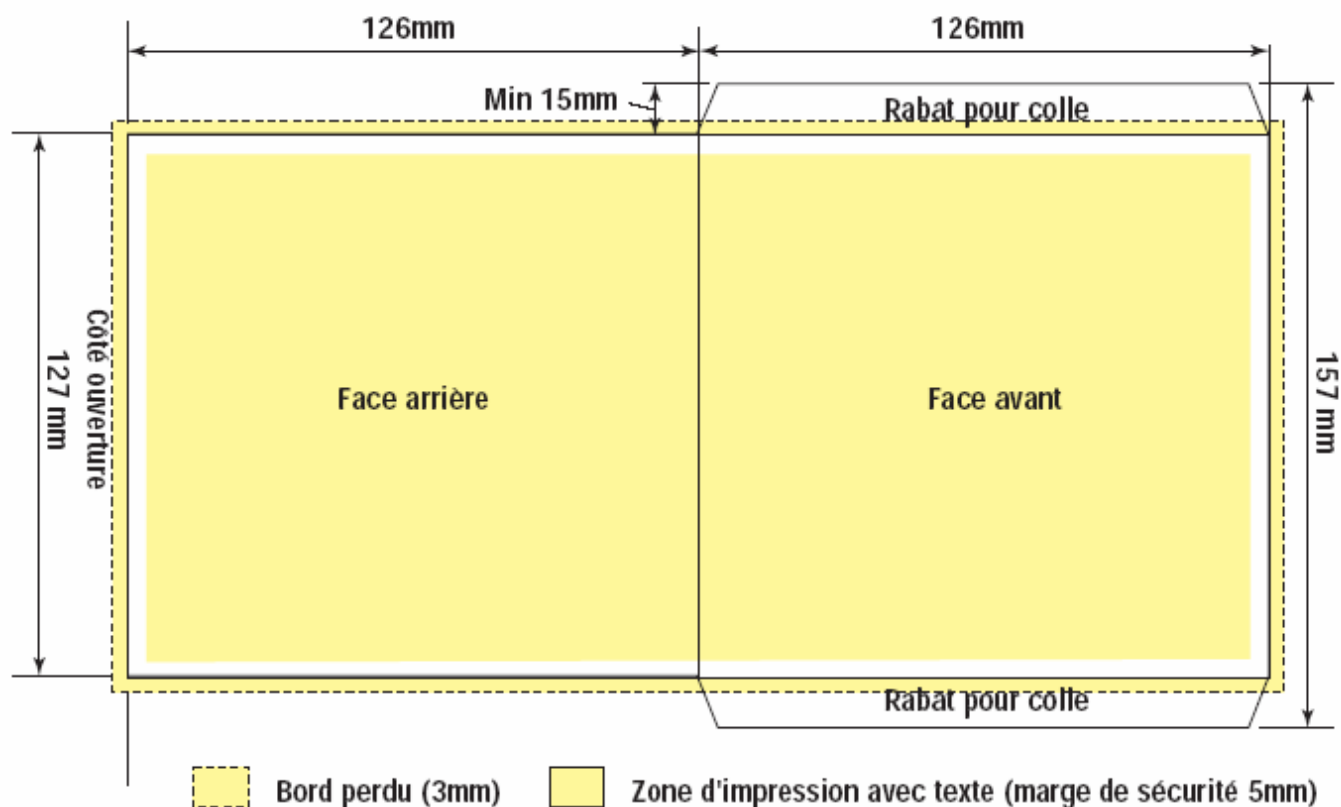

La Pochette carton est une pochette imprimée pouvant contenir 1 disque.

- **Format à plat :** 252mm x 127mm
- **Format plié :** 126mm (+1/-0mm) x 127mm (+1/-0mm)
- **Dimension intérieure :** 126mm (+1/-0mm)
- **Papier :** Exempt de bois, blanc d'impression artistique, couché une face. Finition verni
- **Grammage :** Intérieur blanc 180 à 200 g/m²
Intérieur gris 220 g/m²
- **Adhésif :** Hot melt blanc, l'adhésif doit être compatible avec le disque. L'intérieur de la pochette doit être exempt de colle.
- **Imprimés supplémentaires :** 1 livret 115mm x 115mm
1 encart Min 90mm x 90mm, Max 115mm x 115mm

Nb : L'épaisseur maximum des imprimés (incluant livret et encart) est de 1,2mm si mesurée au pliage et de 1,7mm si mesurée sur l'agrafe.

Pochette carton avec insertion automatique

(Livret 121mm x 120mm, Encart)

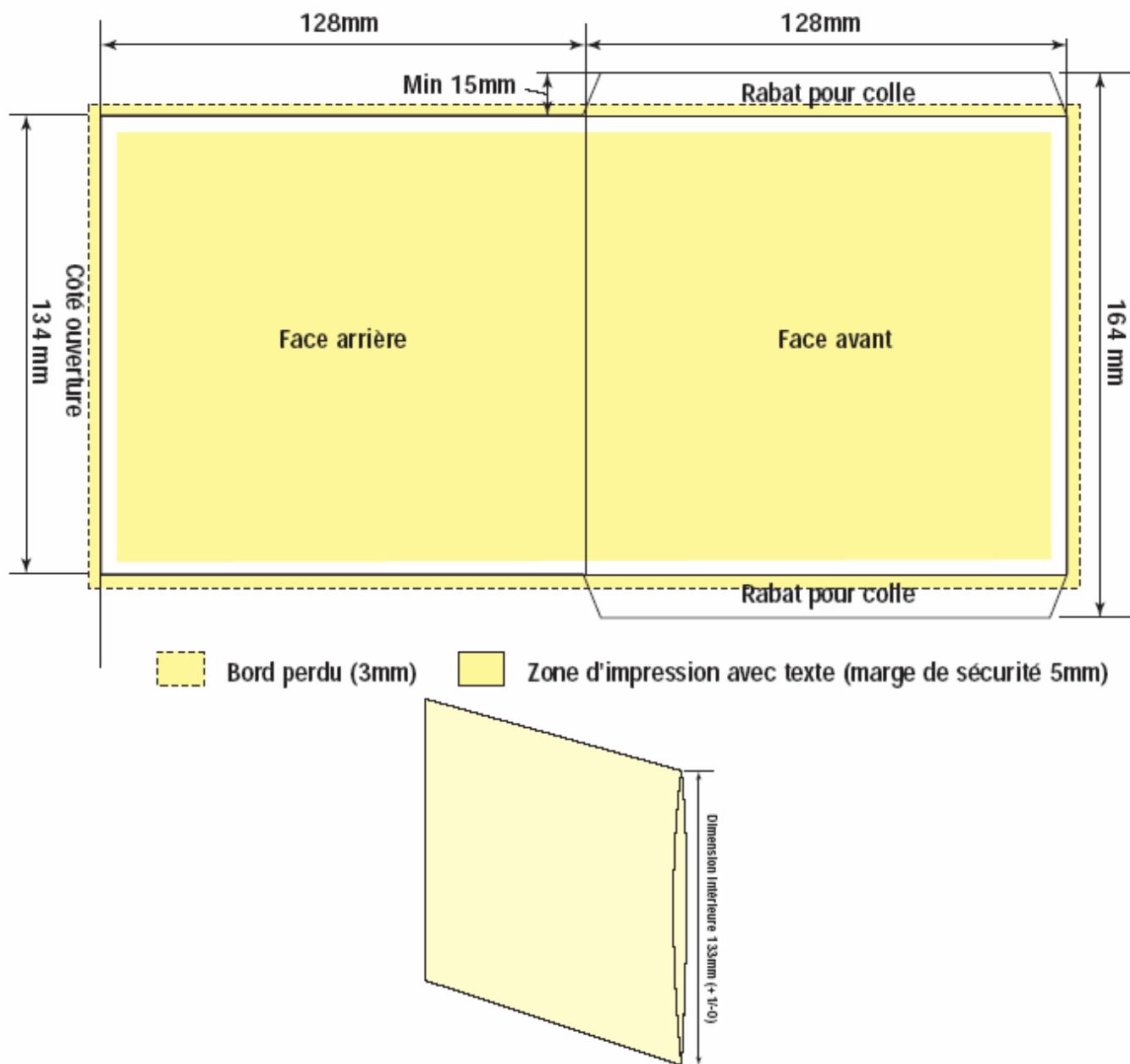

La Pochette carton est une pochette imprimée pouvant contenir 1 disque.

- **Format à plat :** 256mm x 134mm
- **Format plié :** 128mm (+1/-0mm) x 134mm (+1/-0mm)
- **Dimension intérieure :** 133mm (+1/-0mm)
- **Papier :** Exempt de bois, blanc d'impression artistique, couché une face
Finition verni
- **Grammage :** Intérieur blanc 180 à 200 g/m²
Intérieur gris 220 g/m²
- **Adhésif :** Hot melt blanc, l'adhésif doit être compatible avec le disque.
L'intérieur de la pochette doit être exempt de colle.
- **Imprimés supplémentaires :** 1 livret 121mm x 120mm
1 encart Min 90mm x 90mm, Max 120mm x 120mm

Nb : L'épaisseur maximum des imprimés (incluant livret et encart) est de 1,8mm si mesurée au pliage et de 2,3mm si mesurée sur l'agrafe.

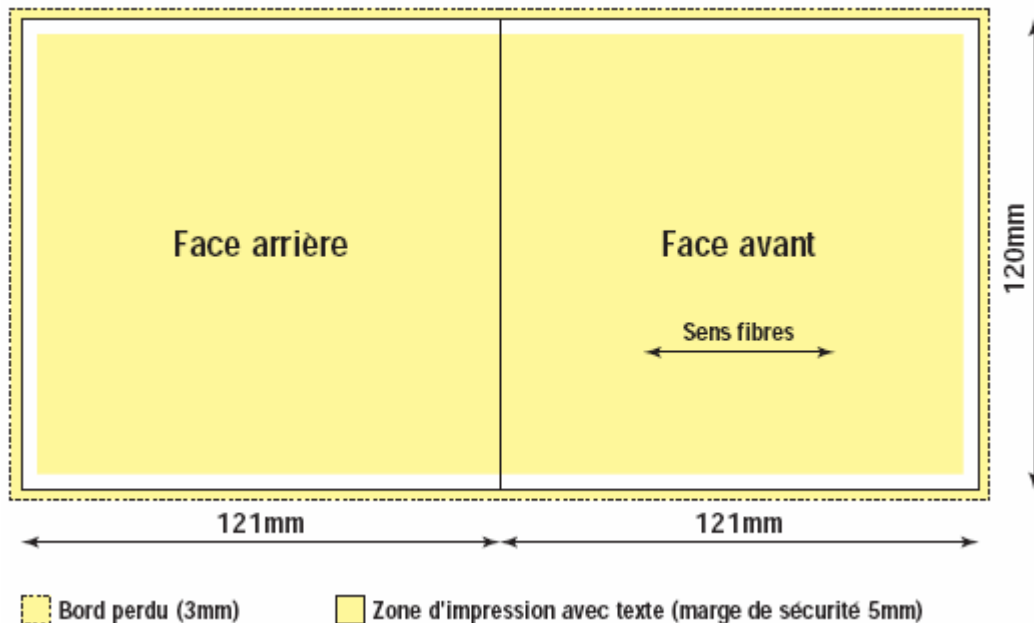

Format à plat : 242 mm x 120 mm

Format plié : 121 mm (+0/-1mm) x 120 mm (+0/-1mm)

Papier : Exempt de bois, blanc d'impression artistique, couché des 2 faces, finition verni

Grammage : Voir le tableau en dessous

Pagination : Voir le tableau en dessous

Epaisseur : 1,8mm maximum mesuré au pliage, 2,3 Mm maximum mesuré sur l'agrafe

Agrafes : 0,48mm maximum, non corrosives, Positionnées au milieu du pliage

Nb : Quand vous fournissez les livrets, assurez-vous qu'ils sont parfaitement plats et que les pages sont parallèles les unes aux autres. Si le décalage au pli est supérieur à 0,4mm les livrets ne pourront pas être insérés automatiquement.

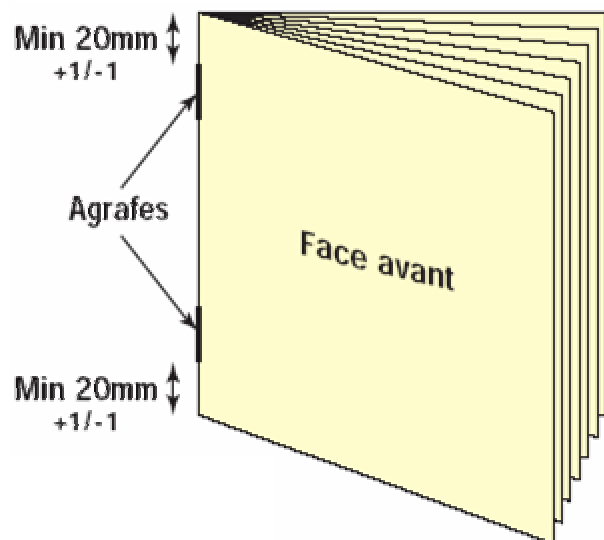

Grammage de papier recommandé pour la couverture et les pages intérieures

Nbr de pages de couverture	Grammage de la couverture	Nbr de pages intérieures	Grammage pages intérieures
2	170 g/m ²	n/a	n/a
4	170 g/m ²	36	90 g/m ²
4	170 g/m ²	40	65 g/m ²
4	170 g/m ²	60	45 g/m ²
6	170 g/m ²	36	90 g/m ²
6	170 g/m ²	40	65 g/m ²

Multipacks (2 à 4 CDs)				
Nbr de pages de couverture	Grammage de la couverture	Nbr de pages intérieures		Grammage pages intérieures
		Collée	Agrafée	
4	170 g/m ²	124	100	45 g/m ²
4	170 g/m ²	76	68	90 g/m ²
4	170 g/m ²	96	80	65 g/m ²

Les livrets peuvent aussi être pliés selon les schémas suivants :

- Schéma 1 : **Livrets pliés (plis économiques, roulés ou portefeuille)**

Suivant les types de pliage :

Grammage : 135 à 170 g/m²

Pagination : 6 à 16 pages

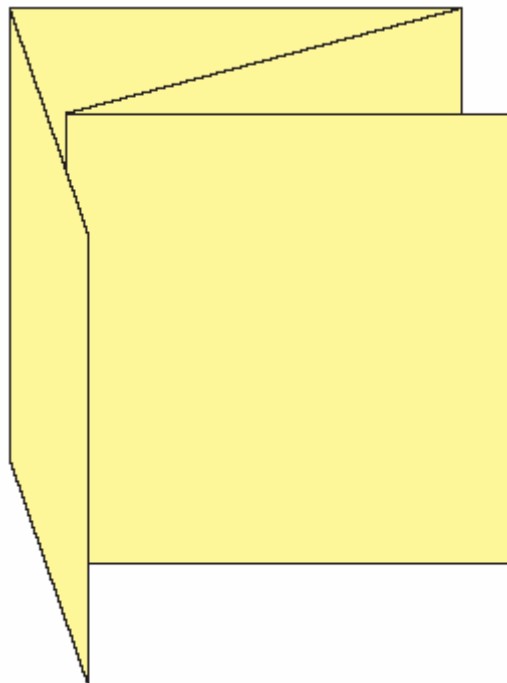

- Schéma 2 : **Flyer/poster (plis croisés)**

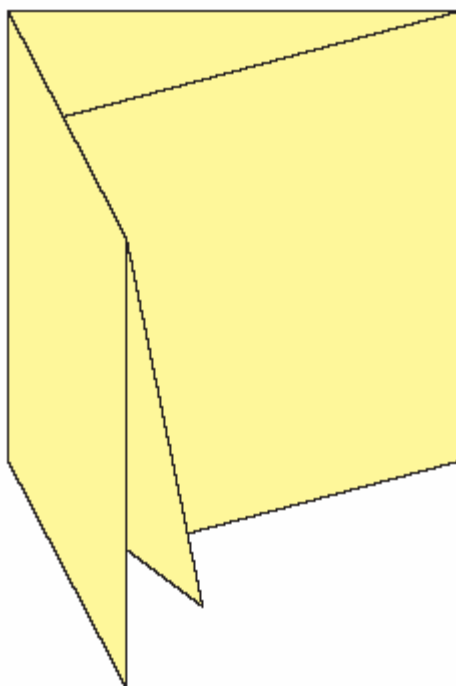

Suivant les types de pliage :

Grammage : 90 à 135 g/m²

Pagination : 8 à 24 pages

Nb : Quand vous fournissez les livrets, assurez vous qu'ils sont parfaitement plats et que les pages sont parallèles les unes aux autres. Si le décalage au pli est supérieur à 0,4mm les livrets ne pourront pas être insérés automatiquement.

Jaquette pour Jewel Box, Brilliant Box, Multipack

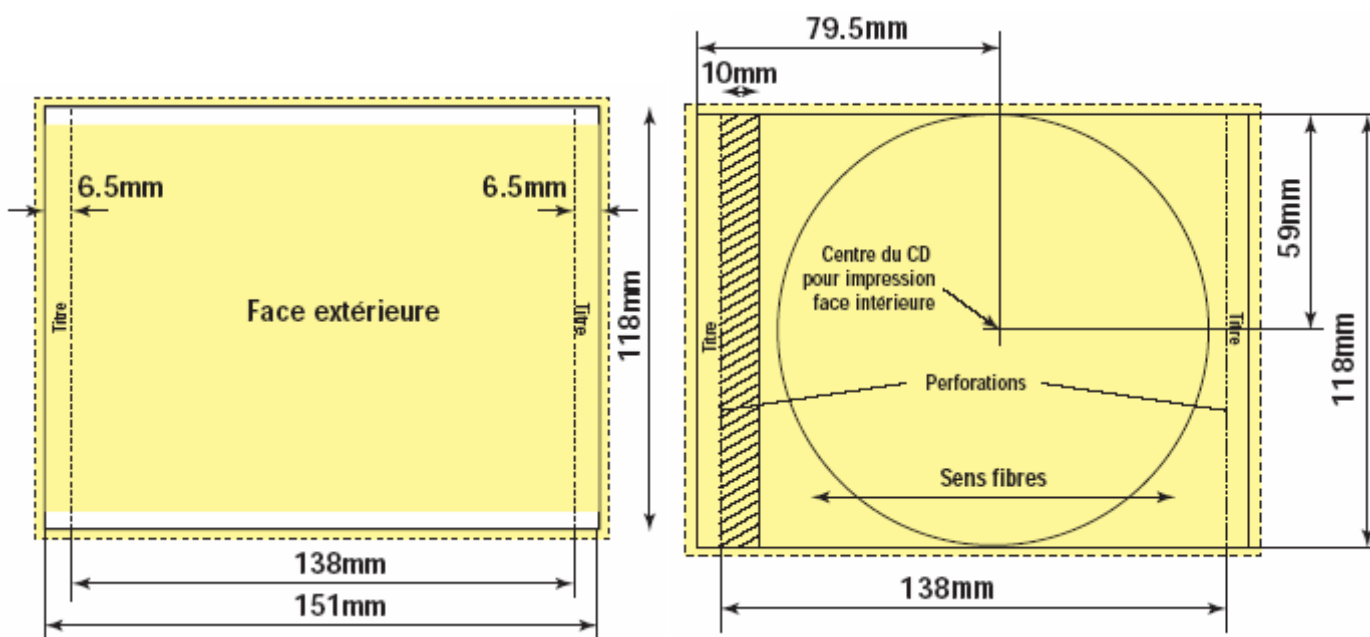

Bord perdu (3mm)
 Zone d'impression avec texte (marge de sécurité 5mm)
 Zone visible avec plateau transparent

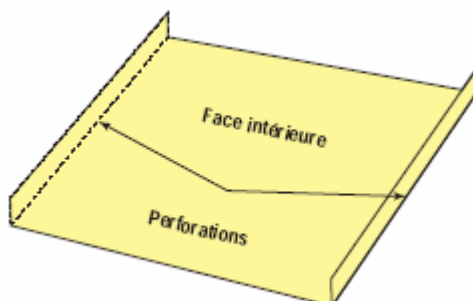

- **Format à plat :** 151mm x 118mm
- **Format plié :** 138mm (+/- 0,1mm) x 118 (+0/-1mm) x 6,5mm (+/-0,1mm)
- **Papier :** Exempt de bois, blanc d'impression artistique, couché des 2 faces, finition verni
- **Grammage :** 170 g/m²
- **Perforation :** 2:4 (2mm pour le lien et 4mm pour la perforation), 2:2 est aussi acceptable

Nb : Quand vous fournissez les jaquettes, assurez vous qu'elles sont parfaitement plates et que les rabats sont parallèles les uns aux autres. Si le décalage au pli est supérieur à 0,2mm les jaquettes ne pourront pas être insérées automatiquement. Quand les jaquettes sont imprimées des 2 côtés, merci de spécifier la face visible à l'extérieur.

Jaquette pour Jewel Box, Brilliant Box, Multipack

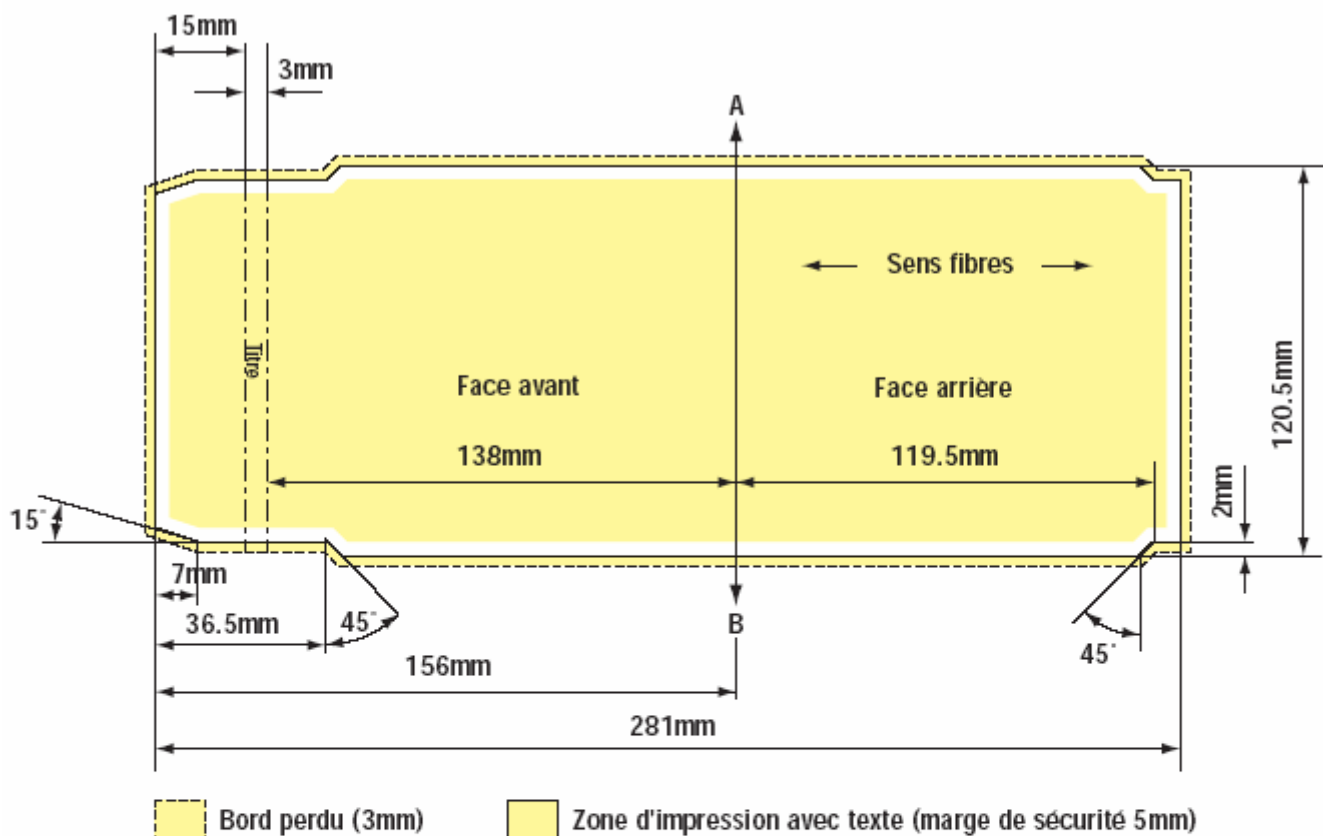

Jaquette 1 volet

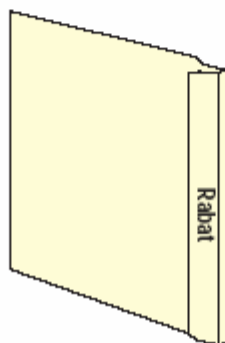

Jaquette 2 volets

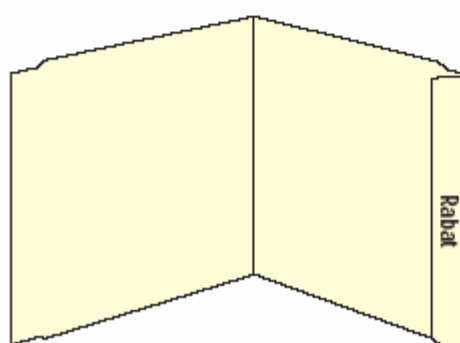

- **Format à plat :** 281mm x 120,5mm pour les Jaquettes 2 volets, 156mm x 120,5mm pour les Jaquettes 1 volet
- **Format plié :** 138mm + 3mm (+0,2/-0,3mm) + 15mm (+/-0,5mm) x 120,5mm (+0/-1mm)
- **Papier :** Exempt de bois, blanc d'impression artistique, couché des 2 faces, finition verni
- **Grammage :** 170 g/m₂
- **Perforation :** 2:4 (2mm pour le lien et 4mm pour la perforation)

Nb : Les jaquettes 2 volets doivent être fournies pliées sur la ligne A-B.
Quand vous fournissez les jaquettes, assurez vous qu'elles sont parfaitement plates et que les volets sont parallèles les uns aux autres. Si le décalage au pli est supérieur à 0,2mm les jaquettes ne pourront pas être insérées automatiquement.

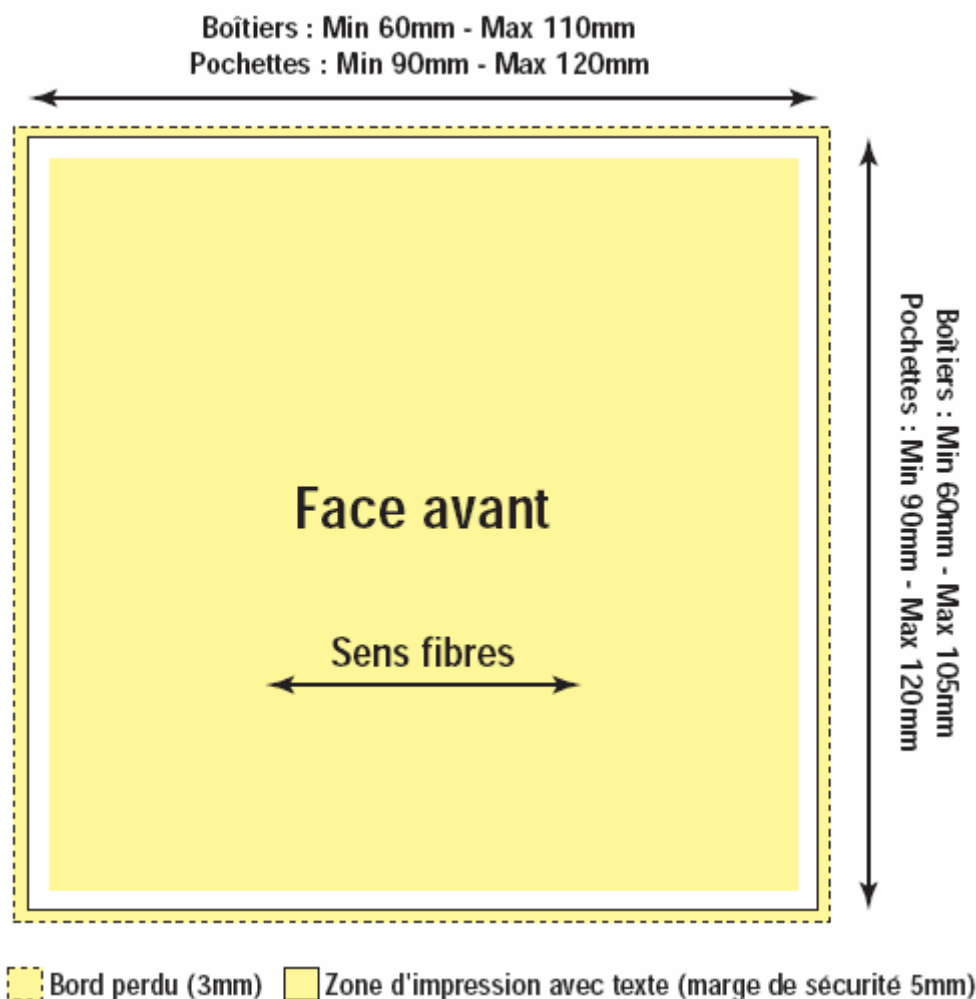

Format :

- **Insertion dans les boîtiers*** : Min 60mm x 60mm ; Max 110mm x 105mm
- **Insertion dans les pochettes* (126mm x 127mm)** : Min 90mm x 90mm ; Max 115mm x 115mm
- **Insertion dans les pochettes* (128mm x 134mm)** : Min 90mm x 90mm ; Max 120mm x 120mm
- **Papier** : Exempt de bois, blanc d'impression artistique, couché des 2 faces, finition verni
- **Grammage** : 170 g/m₂
- **Pagination** :
- **Insertion dans les boîtiers** : 2 ou 4 pages
- **Insertion dans les pochettes** : 2 pages

Nb : Quand vous fournissez les encarts, assurez vous qu'ils sont parfaitement plats et que les pages sont parallèles les unes aux autres. Si le décalage au pli est supérieur à 0,4mm les encarts ne pourront pas être insérés automatiquement.

Pour les enveloppes à fenêtre et les pochettes plastique, l'insertion des encarts est manuelle.

*Boîtiers : Jewel Box, Boîtier 7mm et Brilliant Box

*Pochettes : Pochettes carton, Enveloppes à fenêtre (insertion manuelle) et Pochettes plastique (insertion manuelle)

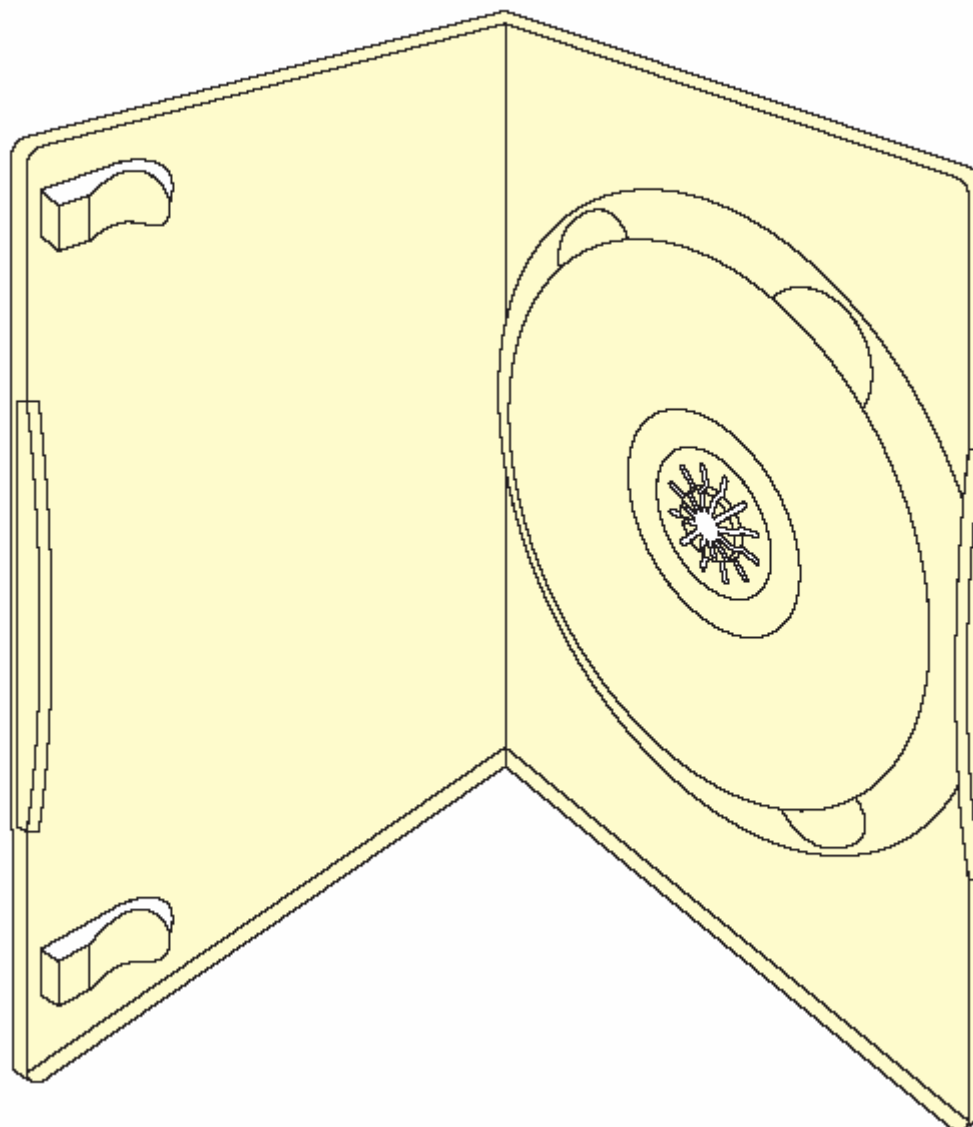

Le Boîtier simple format DVD type Amaray™ est le boîtier standard pour les produits contenant 1 DVD et est couramment utilisé pour les produits contenant 1 CD-ROM.

- **Format :** Approx. 136mm x 191mm x 15mm
- **Couleur :** Gris, noir ou transparent
- **Matière :** Polypropylène
- **Produits imprimés :** 1 jaquette
- **Imprimés supplémentaires :** 1er livret/encart
2ème livret/encart
3ème livret/encart
1encart sur le disque

Nb : L'épaisseur maximum des imprimés placés sous les pattes de fixation est de 3mm.

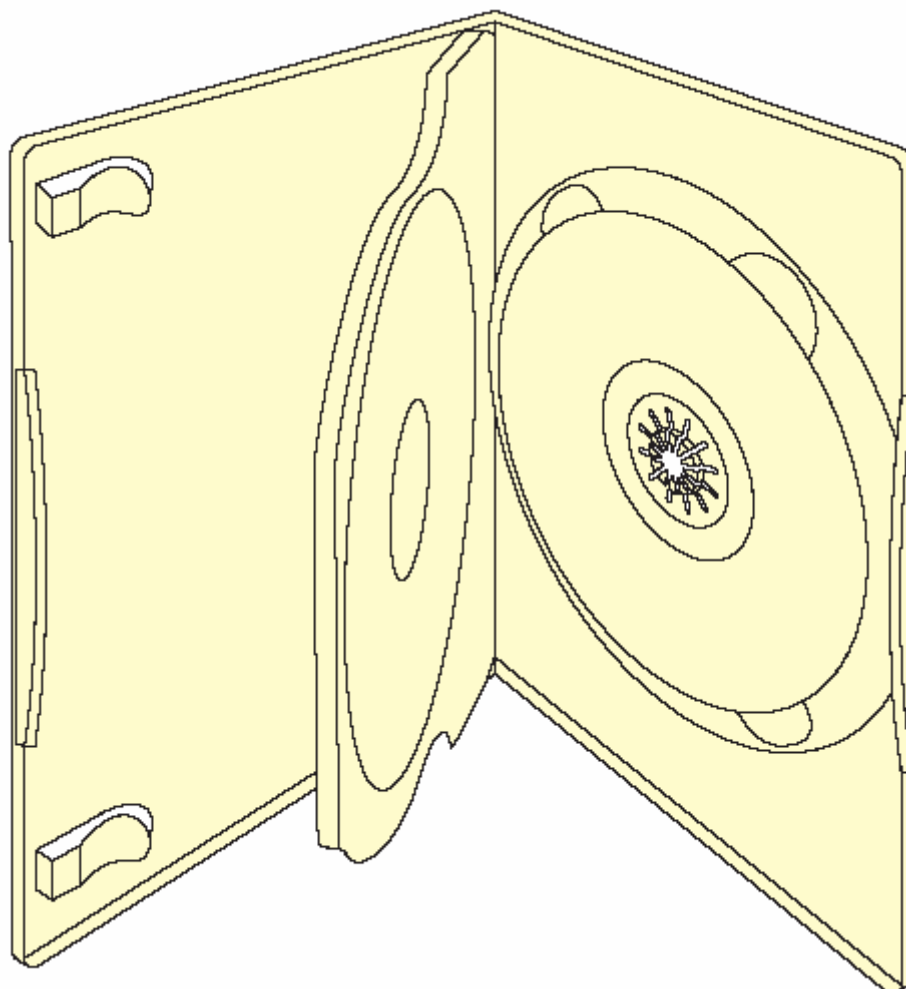

Le Boîtier double format DVD type Amaray™ est le boîtier standard pour les produits contenant 2 DVD.

- **Format :** Approx. 136mm x 191mm x 15mm
- **Couleur :** Gris ou noir
- **Matière :** Polypropylène
- **Couleur plateau :** Gris ou noir
- **Produits imprimés :** 1 jaquette
- **Imprimés supplémentaires :** 1er livret/encart
2ème livret/encart
3ème livret/encart
1 encart sur le disque

Nb : L'épaisseur maximum des imprimés placés sous les pattes de fixation est de 3mm.

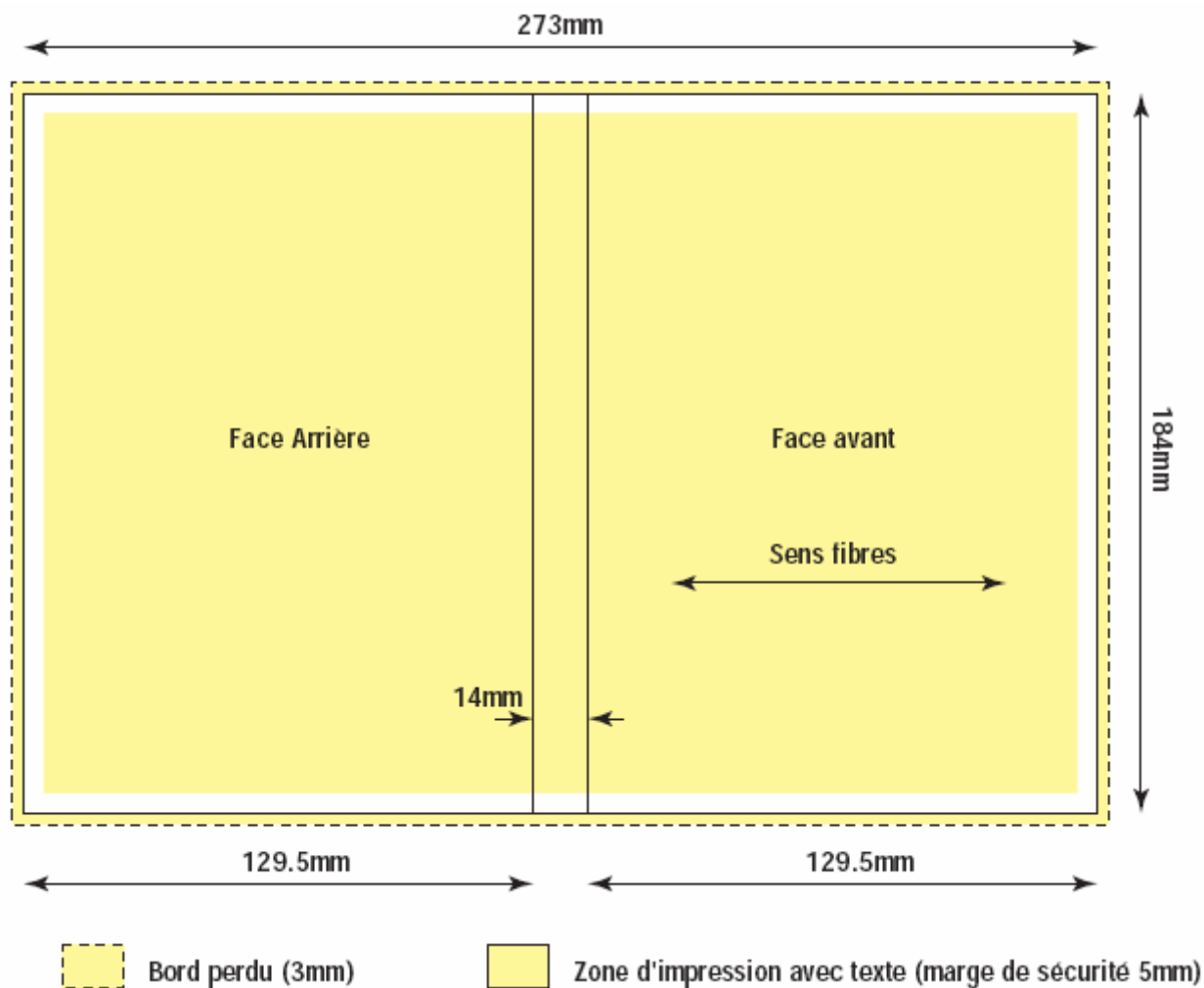

- **Format:** 273mm (+0/-1mm) x 184mm (+0/-1mm)
- **Papier:** Exempt de bois, blanc d'impression artistique, couché des 2 faces, finition verni
- **Grammage:** 135 à 200 g/m²

Nb: Quand vous fournissez les jaquettes, assurez vous qu'elles sont parfaitement plates.

Livret pour Boîtiers format DVD

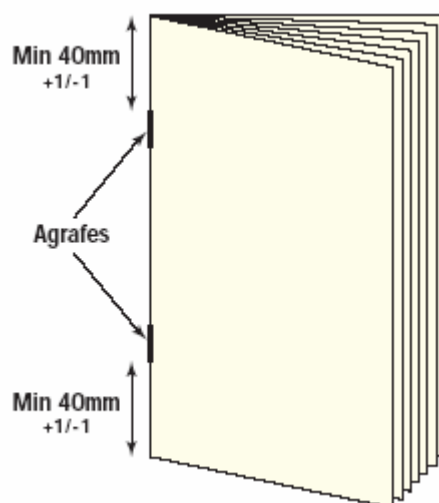
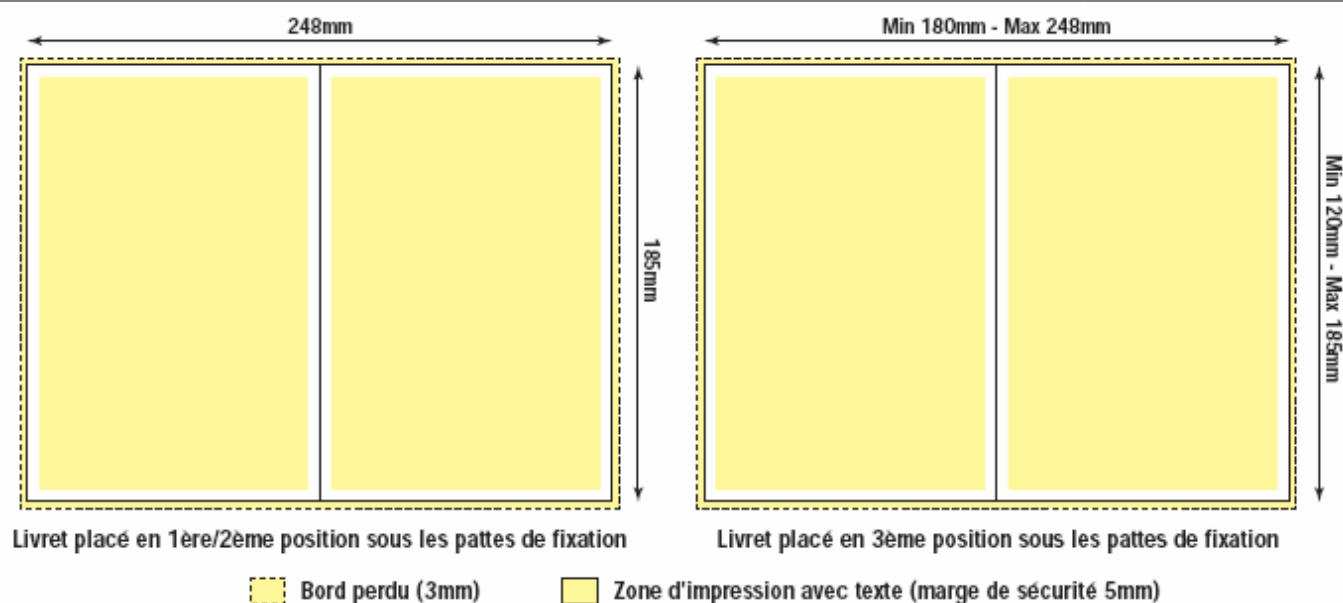

- **Format à plat:**

Livret placé sous les pattes de fixation en 1ère/2ème position : 248mm x 185mm

Livret placé sous les pattes de fixation en 3ème position : Mini 180mm x 120mm ; Maxi 248mm x 185mm

- **Format plié :**

Livret placé sous les pattes de fixation en 1ère/2ème position : 124mm (+0/-3mm) x 185mm (+0/-6mm)

Livret placé sous les pattes de fixation en 3ème position : Mini 90mm x 120 mm ; Maxi 124 mm x 185mm

- **Papier :** Exempt de bois, blanc d'impression artistique, couché des deux faces, finition verni
- **Grammage :** 135 à 200 g/m²
- **Pagination :** 2 ou 4 pages
- **Epaisseur :** maximum 3mm
- **Agrafes :** 0,48 mm maximum, non corrosives, positionnées au milieu du pliage.

Nb : Quand vous fournissez les livrets, assurez vous qu'ils sont parfaitement plats et que les pages sont parallèles les unes aux autres. Si le décalage au pli est supérieur à 0,4mm les livrets ne pourront pas être insérés automatiquement.

* La 3ème position est le livret visible sous les pattes de fixation et la 1ère position est le livret contre le fond du boîtier.

Encart pour Boîtiers format DVD

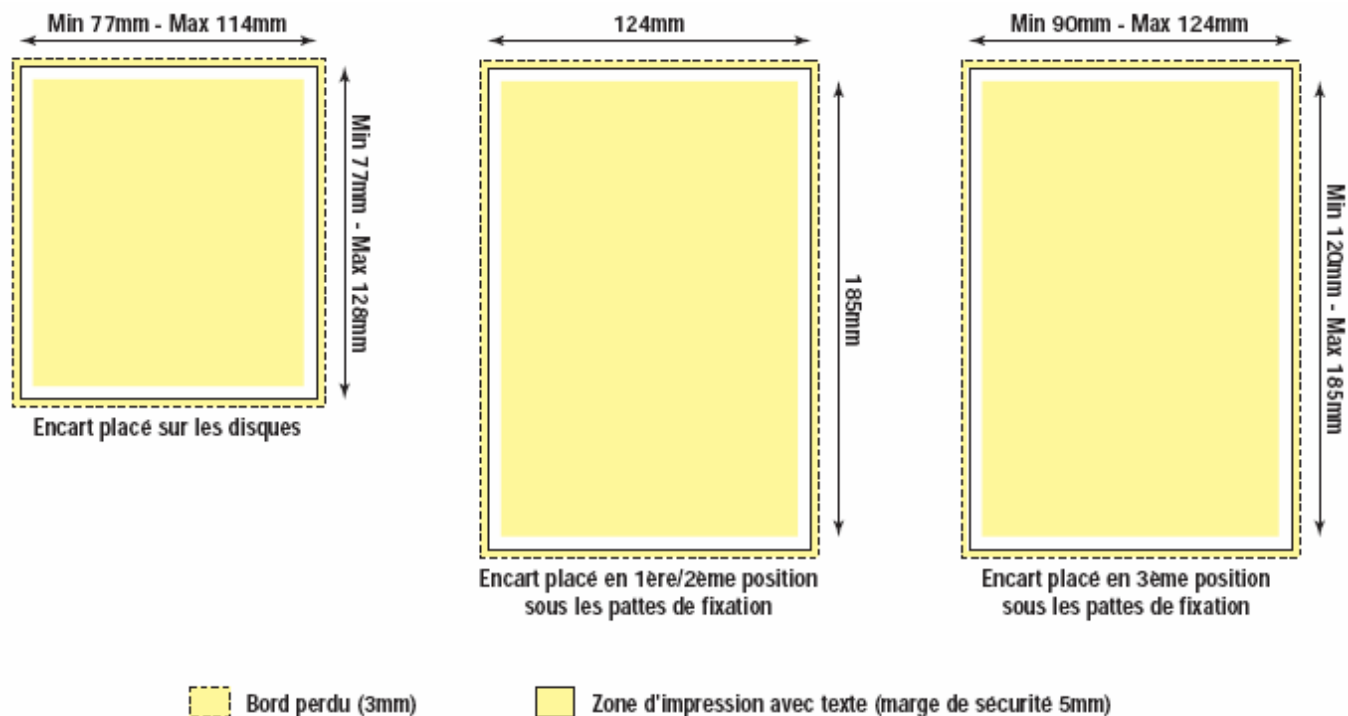

Format :

- **Encart placé sur les disques :** Min 77mm x 77mm ; Max 114mm x 128mm
- **Encart placé sous les pattes de fixation en 1ère/2ème position :** 124mm x 185 mm
- **Encart placé sous les pattes de fixation en 3ème position :** Min 90mm x 120mm ; Maxi 124mm x 185 mm
- **Papier :** Exempt de bois, blanc d'impression artistique, couché des deux faces, finition verni
- **Grammage :** 135 à 200 g/m₂
- **Pagination :** 2 ou 4 pages

Nb : Quand vous fournissez les encarts, assurez-vous qu'ils sont parfaitement plats et que les pages sont parallèles les unes aux autres. Si le décalage au pli est supérieur à 0,4mm les encarts ne pourront pas être insérés automatiquement.

* La 3ème position est l'encart visible sous les pattes de fixation et la 1ère position est l'encart positionné contre le fond du boîtier.



Autres conditionnements

Autres Conditionnements

Duplitechologies est à même de vous proposer tout autre type de conditionnement sur simple demande. Vous trouverez ci-dessous une liste de conditionnements spécifiques, adaptés à vos besoins.

Pour toute information, n'hésitez pas à contacter notre service commercial.

- **Conditionnement avec insertion automatique du disque et insertion manuelle des encarts :**

Enveloppes à fenêtre:

- Papier blanc
- Dimensions : 125X125mm, 155X155mm brochable détachable ou 145X190mm brochable non détachable

Pochettes plastiques :

- Sans rabat

- **Conditionnement avec insertion manuelle du disque et des encarts :**

Pochettes plastiques :

- Avec rabat autocollant ou non
- Avec bandes adhésives ou dos adhésif
- Avec anneau pour classeur

Pochettes carton:

- Type Digisleeve 2 à 4 volets
- Type Digifile 2 à 6 volets

Pochettes mixtes (carton + plastique) :

- Digipak standard, 2 à 5 volets (plateau noir, blanc, translucide, transparent)
- Digipak A5, 2 à 4 volets
- Digipak book size, 2 à 4 volets, 1 à 6 CDs
- DVDigipak, 2 à 6 volets, 1 à 6 DVDs
- Ecopak CD, 2 ou 3 volets
- Ecopak DVD, 2 ou 3 volets

Boîtes monocuvette :

- Digibok A5 ou Ciné Box format DVD, tranche 15, 20, 29 ou 40 mm, avec cale plastique ou carton pour CD ou DVD nu,
- cale carton pour boîtier standard plastique ou Digipak
- Digibok standard pour CD ou DVD en boîtier standard plastique, tranche 15, 20, 29, 40, 51, 61, 70 ou 79mm
- Digibok standard avec plateau plastique pour CD nu
- Digibok standard pour 5 à 14 CD en pochette, tranche 15, 20, 29 ou 40mm
- Carré type Flammarion format 210 x 210 x 19mm avec cale carton pour CD nu

Boîtes cloche :

- Type Sierra, format 179 x 228 x 25 ou 32mm, avec ou sans cale carton, pour boîtier standard plastique ou Digipak
- Type Gallimard, format 195 x 235 x 32mm, avec cale carton pour boîtier

Fourreaux :

- Pour boîtier plastique
- Pour boîte cloche type Sierra
- Pour Digibok

Etuis :

- Pour boîtiers plastiques
- Pour Digipak ou DVDigipak